



Greve Kommune

Greve Kommune

REGULATIV FOR HUSHOLDNINGSAFFALD

Indholdsfortegnelse

§1 Formål	1
§2 Lovgrundlag	1
§3 Definitioner	1
§4 Gebyrer	2
§5 Klage m.v.	3
§6 Overtrædelse og straf	3
§7 Bemyndigelse	3
§8 Ikrafttrædelse	4
§9 Ordning for dagrenovation	4
§10 Ordning for papiraffald	8
§11 Ordning for papaffald	11
§12 Ordning for glasemballageaffald	14
§13 Ordning for genanvendeligt metalemballageaffald	17
§14 Ordning for genanvendeligt plastemballageaffald	19
§15 Ordning for genbrugspladsen(-erne)	22
§16 Ordning for PVC-affald	23
§17 Ordning for imprægneret træ	24
§18 Ordning for farligt affald	25
§19 Ordning for affald af elektriske og elektroniske produkter (WEEE)	25
§20 Ordning for bærbare batterier og akkumulatorer	28
§21 Ordning for bygge- og anlægsaffald	30
§22 Ordning for rent træaffald	31
§23 Ordning for forbrændingseget og ikke-forbrændingseget storskrald, haveaffald og metalaffald	32
§24 Ordning for minigenbrugsstationer	35
§25 Ordning for kanyler og medicinaffald (apotekerordning)	37
Bilag 1: Krav til beholdere	39
Bilag 2: Krav til adgangsveje og køreveje	41

§1 Formål

Formålet med dette regulativ er at fastsætte regler for håndtering af husholdningsaffald fra alle borgere og grundejere i Greve Kommune med henblik på at forebygge forurening, uhygiejniske forhold for miljø og mennesker og begrænse ressourceanvendelsen ved at fremme genanvendelse af affald.

Formålet er endvidere efter miljøbeskyttelsesloven at fastsætte regler om de kommunale affaldsordningers omfang og tilrettelæggelse m.v. med henblik på at etablere og skabe rammerne for velfungerende kommunale ordninger, herunder normere de praktiske forhold i forbindelse med afviklingen af affaldsindsamlingen og -håndteringen.

§2 Lovgrundlag

Regulativet er udarbejdet i henhold til gældende miljølovgivning, herunder navnlig:

Lov om miljøbeskyttelse (miljøbeskyttelsesloven).

Bekendtgørelse om affaldsregulativer, -gebyrer og -aktører m.v.

Bekendtgørelse om affald (affaldsbekendtgørelsen).

Bekendtgørelse om at bringe elektrisk og elektronisk udstyr i omsætning samt håndtering af affald af elektrisk og elektronisk udstyr (elektronikaffaldsbekendtgørelsen).

Bekendtgørelse om batterier og akkumulatorer og udtjente batterier og akkumulatorer (batteribekendtgørelsen).

Bekendtgørelse om visse krav til emballager (emballagebekendtgørelsen).

§3 Definitioner

De definitioner, der anvendes i dette regulativ, svarer til de definitioner, der fremgår af det til enhver tid gældende lovgrundlag.

1. Beholdere: Alle former for indsamlingsmateriel o.lign., eksempelvis beholdere og

containere.

2. Bolig: En enhed, som ifølge BBR-registeret kan benyttes til beboelse. Der kan være flere boliger på samme ejendom. Antallet af boliger på en ejendom fremgår af BBR-registeret. Hvis der på en ejendom reelt er flere boliger end der er registreret i BBR-registeret, kan kommunalbestyrelsen beslutte, at antallet af boliger betragtes som højere end det registrerede antal i BBR-registeret.

Desuden er følgende ejendomme også omfattet af definitionen af en "bolig":

- a. ubebyggede grunde, hvorfra der produceres affald (f.eks. dagrenovation eller haveaffald)
- b. sommerhuse, kolonihavehuse o.lign.
- c. ejendomme, der reelt benyttes til beboelse, uanset at dette ikke er registreret i BBR-registeret. En ejendom, som er ubeboelig pga. brand, oversvømmelse el.lign. betragtes ikke som en bolig.

3. Borger: Den, der ifølge CPR-registeret har folkeregisteradresse i Greve Kommune.

4. Grundejer: Den, der ifølge tingbogen har adkomst til en ejendom i Greve Kommune, som ifølge BBR-registeret kan benyttes til beboelse. Desuden er følgende omfattet af definitionen "grundejer":

- a. ejere af ubebyggede grunde, hvorfra der produceres affald (f.eks. dagrenovation eller haveaffald)
- b. ejere af sommerhuse, kolonihavehuse o.lign.
- c. ejere af ejendomme, der reelt benyttes til beboelse, uanset at dette ikke er registreret i BBR-registeret.

I bebyggelser med fælles affaldsordninger, hvor kommunen ikke har mulighed for at identificere den enkelte affaldsproducent, anses boligselskabet, (grund) ejerforeningen, andelsboligforeningen el.lign. også som grundejer.

5. Husholdning: Samtlige personer, der ifølge CPR-registeret har samme folkeregisteradresse, uanset familiemæssige tilknytningsforhold, se dog definitionen for "bolig".

6. Kørevej til ejendommen: Den offentlige eller (fælles)private vej, som giver adgang til ejendommen med biler og lastbiler.

§4 Gebyrer

Kommunalbestyrelsen fastsætter gebyrer i henhold til miljøbeskyttelsesloven samt bekendtgørelse om affaldsregulativer, -gebyrer og -aktører m.v.

Kommunalbestyrelsen vedtager efter bekendtgørelse om affaldsregulativer, -gebyrer og -aktører m.v. én gang årligt et gebyrblad, der angiver størrelsen på ovennævnte gebyrer. Gebyrbladet er tilgængeligt på Greve Kommunes hjemmeside.

§5 Klage m.v.

Kommunalbestyrelsens afgørelser kan efter bekendtgørelse om affaldsregulativer, -gebyrer og -aktører m.v. ikke påklages til anden administrativ myndighed.

Efter lov om kommunernes styrelse kan spørgsmål om, hvorvidt kommunen overholder den lovgivning, der særligt gælder for offentlige myndigheder, herunder kommunale forskrifter, der er udstedt i medfør af denne lovgivning, indbringes for Ankestyrelsen. Ankestyrelsen beslutter selv, om der er tilstrækkeligt grundlag for at rejse en tilsynssag.

§6 Overtrædelse og straf

Overtrædelse af regulativet straffes med bøde efter bekendtgørelse om affaldsregulativer, -gebyrer og -aktører m.v.

Efter bekendtgørelsen kan straffen stige til fængsel i indtil 2 år, hvis overtrædelsen er begået forsætligt eller ved grov uagtsomhed, og hvis der ved overtrædelsen er:

1. voldt skade på miljøet eller fremkaldt fare herfor, eller
2. opnået eller tilsigtet en økonomisk fordel for den pågældende selv eller andre, herunder ved besparelser.

§7 Bemyndigelse

Kommunalbestyrelsen har bemyndiget Center for Teknik & Miljø til at træffe afgørelser efter dette regulativ.

Kommunalbestyrelsen har endvidere bemyndiget Greve Renovation A/S (herefter kaldet KLAR Forsyning), til at vejlede borgere og grundejere mv. om reglerne i dette regulativ, herunder at udarbejde skriftlige vejledninger.

Kommunalbestyrelsen har desuden bemyndiget KLAR Forsyning til at aftale konkrete løsninger vedrørende affaldsordninger (herunder beholdere, afhentning af affald, adgangsveje, til/afmeldinger o.lign.) med borgere og boligselskaber, (grund)ejnerforeninger, andelsboligforeninger el.lign. indenfor reglerne i dette regulativ. Tvivlsspørgsmål afgøres af kommunalbestyrelsen.

Vejledninger til dette regulativ findes på www.klarforsyning.dk.

§8 Ikrafttrædelse

Regulativet træder i kraft den 01-05-2020.

Samtidig med ikrafttrædelsen af dette regulativ ophæves følgende:

Regulativ for husholdningsaffald gældende fra 01-09-2015.

Således vedtaget af kommunalbestyrelsen den 06-06-2019.

Borgmester Pernille Beckmann Centerchef Rikke Hvelplund

§9 Ordning for dagrenovation

§9.1 Hvad er dagrenovation

Dagrenovation er affald, der er defineret som dagrenovation i affaldsbekendtgørelsen.

Dagrenovation er affald, der er defineret som dagrenovation i affaldsbekendtgørelsen.

Kommunalbestyrelsen afgør i tvivlstilfælde, hvilket affald der er omfattet af ordningen for dagrenovation.

§9.2 Hvem gælder ordningen for

Ordningen gælder for alle borgere og grundejere i kommunen, herunder for dagrenovation fra en eventuel tilknyttet erhvervsvirksomhed, hvis dagrenovationsmængden fra erhvervsvirksomheden er mindre end den gennemsnitlige dagrenovationsmængde fra en bolig.

§9.3 Beskrivelse af ordningen

Dagrenovationsordningen er en indsamlingsordning.

Sorteringspligt:

Det påhviler borgere og grundejere i Greve Kommune at sortere dagrenovation i følgende fraktioner:

- Madaffald

F.eks. frugt og grønt, kaffe- og tefiltre, æggeskaller, fisk og skaldyr, brød og kager, knogler, kød, ris og pasta, fedt og sovs, ost og mælkeprodukter.

- Restaffald

F.eks. ikke genanvendelige emballager, bleer, pizzabakker, aske og cigaretskod, kattegrus, hygiejneaffald, snavset papir og pap samt opfej.

Borgeren og grundejeren kan kompostere den vegetabiliske del af dagrenovationen på den matrikel, hvor husholdningen er beliggende, se affaldsbekendtgørelsen af 27/12/2018 § 19, stk. 4. Komposteringen kan finde sted i kompostbeholdere eller i en kompostbunke sammen med haveaffald. Komposteringsområdet skal fremstå klart afgrænset og ryddeligt.

Giver komposteringen anledning til uhygiejniske forhold, som f.eks. lugt eller væsentlige ulemper, kan kommunalbestyrelsen give forbud mod fortsat kompostering.

Lokal kompostering af vegetabilisk affald fra grupper af borgere og grundejere, kræver kommunalbestyrelsens tilladelse.

§9.4 Beholdere

Det påhviler borgeren og grundejeren at anskaffe/modtage og benytte de af

kommunalbestyrelsen anviste beholdere til dagrenovation.

KLAR Forsyning uddeler en køkkenspand samt køkkenposer til opsamling af madaffald i køkkenet. Uanset om køkkenspanden anvendes eller ej, skal madaffaldet inden det lægges i beholderen, være emballeret i de køkkenposer, som KLAR Forsyning uddeler. Poserne må ikke anvendes til andre formål end emballering af madaffald.

- Fra områder med enfamiliehuse, rækkehuse, sommerhuse, kolonihavehuse o.lign. udleverer KLAR Forsyning en 240 liters beholder med 2 delt kammer til madaffald og restaffald. Der skal altid være opstillet og tilmeldt mindst 1 dagrenovationsenhed pr. bolig (kolonihavehuse dog undtaget).

- Fra etageboliger o.lign. bebyggelser indsamles dagrenovation i fælles 4-hjulede beholdere på 190-800 liter (efter grundejerens valg), sorteret i madaffald og restaffald.

Hvorvidt et boligområde tilhører den ene eller den anden kategori, afgøres af kommunalbestyrelsen efter tilkørselsmuligheder og områdets øvrige beskaffenhed. Beholdere skal overholde kravene i bilag 1.

Efter konkret aftale mellem boligselskab, (grund) ejerforening, andelsboligforening el.lign. og KLAR Forsyning kan der desuden træffes aftale om andre beholdere end ovenstående til indsamling af dagrenovation (f.eks. nedgravede containere eller kuber) samt om beholderne udleveres af KLAR Forsyning eller ejes af boligselskab, (grund) ejerforening, andelsboligforening el.lign.

Beholdere, som bortkommer eller beskadiges af andre årsager end almindelig brug og slitage, herunder ved brand, hærværk eller misbrug, erstattes af grundejeren.

Kommunalbestyrelsen kan, hvor lokale forhold nødvendiggør dette, stille yderligere krav til beholdere.

§9.5 Kapacitet for beholdere

Kommunalbestyrelsen afgør, om en beholder er overfyldt.

§9.6 Anbringelse af beholdere

Adgangsveje og køreveje skal af hensyn til ordningens funktionalitet opfylde kravene i bilag 2. 240 liters beholdere skal placeres højst 5 meter fra matrikelstel, for koteletgrunde dog 5 meter fra koteletbenet. I boligselskaber el.lign., hvor der er flere boliger på én matrikel, aftales placeringen med KLAR Forsyning.

Hvis adgangsvejen til en 240 liters beholder ikke overholder kravene i bilag 2, skal beholderen placeres i skel ved kørevejen til ejendommen aftenen før afhentningsdagen, så bilag 2 overholdes. Efter afhentning af affald skal beholderen tages ind på ejendommen/matriklen igen den samme dag.

KLAR Forsyning kan aftale med borgeren/grundejeren, at en 240 liter beholder står længere end 5 meter fra skel, hvis en borger er fysisk handikappet eller andre tungtvejende grunde taler herfor. Hvis der ikke er direkte vejadgang til den enkelte bolig, aftaler KLAR Forsyning med boligselskab, (grund)ejersforening, andelsboligforening el.lign. hvorledes indsamling fra boligerne i det pågældende område sker.

KLAR Forsyning aftaler efter forhandling med boligselskab, (grund)ejersforening, andelsboligforening el.lign., hvor affald i fælles beholdere fra flere boliger i et område afhentes. Kommunalbestyrelsen kan, hvor lokale forhold nødvendiggør dette, stille yderligere krav til anbringelse af beholdere.

§9.7 Anvendelse og fyldning af beholdere

Beholdere må ikke fyldes mere, end at låget kan lukkes tæt og affaldet ikke klemmes fast i beholderen.

Sod, aske og slagter skal være fuldstændigt afkølet samt emballeret inden anbringelse i beholderen.

Skarpe, skærende, rivende eller spidse genstande samt støvende, vådt og uhygiejnisk affald skal være forsvarligt emballeret inden anbringelse i beholderen, så der hverken kan ske skade på personer eller på beholderen, herunder også ekstra affaldssæk med affaldsmærkat. Beholdere skal i det hele taget anvendes og fyldes på en måde, så beholderen let kan håndteres og tømmes for affald.

Forkert sorteret eller emballeret affald skal omsorteres/-emballeres og afleveres efter bestemmelserne i dette regulativ.

§9.8 Renholdelse af beholdere

Renholdelse af beholdere påhviler borgeren og grundejeren.

§9.9 Afhentning af dagrenovation

Dagrenovation, som er sorteret i madaffald og restaffald i 240 liters beholdere, afhentes hver 14. dag på en fast ugedag. I perioden 1. maj til og med 31. august, vil der være ugeafhentning.

4-hjulede 400-800 liters beholdere tømmes 1-5 gange ugentligt eller hver 2. uge. Andre typer fælles beholdere tømmes efter aftale med KLAR Forsyning.

Afhentning af affald foregår hele året mandag til fredag. I forbindelse med helligdage kan afhentning ske 1-3 dage før eller efter normal tømningsdag.

Ved vejrlig, force majeure, strejke, nedbrud af biler o.lign. kan dagrenovationen blive afhentet på anden vis, eksempelvis ved flytning af afhentningsdage eller benyttelse af andre beholdere, afhentningssteder eller andet.

§9.10 Tilmelding/afmelding

Til- og afmelding foretages til kommunalbestyrelsen.

Tilmelding skal ske via KLAR Forsyning.

Enhver grundejer skal tilmelde sig renovationsordning, så snart en bolig tages i brug. Renovationsordningerne kan ikke afmeldes, selv om boligen senere står tom i kortere eller længere perioder.

Det er grundejerens ansvar, at ejendommen er tilmeldt de korrekte renovationsordninger i henhold til dette regulativ.

§10 Ordning for papiraffald

§10.1 Hvad er papiraffald

Papiraffald er rent og tørt genanvendeligt papir, eksempelvis:

- Aviser, ugeblade, reklamer, kontorpapir samt rent karton o.lign.

Kommunalbestyrelsen afgør, om en genstand er omfattet af ordningen for papiraffald.

§10.2 Hvem gælder ordningen for

Ordningen gælder for alle borgere og grundejere i kommunen.

§10.3 Beskrivelse af ordningen

Ordningen er en indsamlingsordning.

§10.4 Beholdere

Det påhviler borgeren og grundejeren at anskaffe/modtage og benytte de af kommunalbestyrelsen anviste beholdere.

- Fra områder med enfamiliehuse, rækkehuse, sommerhuse, kolonihavehuse o.lign. indsamles papir i 240 liters to-kammer beholdere (fortovsindsamling). Der opstilles normalt én beholder pr. bolig.

- Fra etageboliger o.lign. bebyggelser indsamles papir i større fælles 660-liter beholdere, normalt maks. 1 papirbeholder pr. 25 boliger.

Hvorvidt et boligområde tilhører den ene eller den anden kategori, afgøres af kommunalbestyrelsen efter tilkørselsmuligheder og områdets øvrige beskaffenhed. Beholdere leveres af, tilhører og vedligeholdes af KLAR Forsyning.

Beholdere, som bortkommer eller beskadiges af andre årsager end almindelig brug og slitage, herunder ved brand, hærværk eller misbrug, erstattes af grundejeren.

Efter konkret aftale mellem boligselskab, (grund)ejersforening, andelsboligforening el.lign. og KLAR Forsyning kan der desuden træffes aftale om andre beholdere end ovenstående (f.eks. mindre eller nedgravede beholdere). Boligselskab, (grund)ejersforening, andelsboligforening el.lign. skal i så fald selv anskaffe og vedligeholde beholderne efter anvisning fra kommunalbestyrelsen. Kommunalbestyrelsen kan, hvor lokale forhold nødvendiggør dette, stille yderligere krav til beholdere eller til typen af beholder.

§10.5 Kapacitet for beholdere

Kommunalbestyrelsen afgør, om en beholder er overfyldt.

Hvis der gentagne gange konstateres overfyldning, kan kommunalbestyrelsen - efter forudgående skriftligt varsel - opsætte yderligere enheder, så overfyldning undgås. Alternativt kan kommunalbestyrelsen anvise, at det overskydende affald skal afleveres via de øvrige ordninger for denne affaldsfraktion.

Hvis der i enkelte tilfælde sker overfyldning af beholdere, påhviler det grundejeren og borgeren at benytte de øvrige ordninger for denne affaldsfraktion. Hvis borgeren/grundejeren gentagne gange konstaterer overfyldning eller pladsmangel i beholderen, påhviler det borgeren og grundejeren at kontakte KLAR Forsyning mhp. en løsning.

§10.6 Anbringelse af beholdere

Adgangsveje og køreveje skal af hensyn til ordningens funktionalitet overholde kravene i bilag 2. Beholderen skal placeres udenfor skel ved kørevejen til ejendommen aftenen før afhentningsdagen. Affaldet skal placeres på et synligt og let tilgængeligt sted i bagkant af fortov eller rabat. Hvis der ikke er direkte vejadgang til den enkelte bolig, aftaler KLAR Forsyning med boligselskab, (grund)ejersforening, andelsboligforening el.lign. hvorledes indsamling fra boligerne i det pågældende område sker.

Ved afhentning af affald i fælles beholdere skal der træffes nærmere aftale med KLAR Forsyning om placeringen.

§10.7 Anvendelse og fyldning af beholdere

Beholdere må ikke fyldes mere end at låget kan lukkes tæt og affaldet ikke klemmes fast i

beholderen.

Beholdere skal i det hele taget anvendes og fyldes på en måde, så beholderen let kan håndteres og tømmes for affald.

Forkert sorteret eller emballeret affald skal omsorteres/-emballeres og afleveres efter bestemmelserne i dette regulativ.

Affaldet placeres i det korrekte kammer efter KLAR Forsynings anvisning eller mærkning.

§10.8 Renholdelse af beholdere

Renholdelse af 660 liter beholdere opstillet på offentlige arealer varetages af KLAR Forsyning. Renholdelse af øvrige beholdere påhviler borgeren og grundejeren.

§10.9 Afhentning af papiraffald

Affald i fortovsindsamlingen afhentes 12 gange om året. Afhentningsdage fremgår af vejledning til regulativet.

Efter afhentning skal beholdere og fejlsorteret/-emballeret affald tages ind på ejendommen/matriklen igen samme dag.

Affald i fælles beholdere afhentes efter behov.

Afhentning af affald foregår hele året mandag til fredag. I forbindelse med helligdage kan afhentning forskydes.

Ved vejrlig, force majeure, strejke, nedbrud af biler o.lign. kan affaldet blive afhentet på anden vis, eksempelvis ved flytning af afhentningsdage eller benyttelse af andre beholdere, afhentningssteder eller andet.

§10.10 Øvrige ordninger

Papir kan desuden afleveres i fælles beholdere opstillet ved indkøbscentre o.lign. samt på MiljøCenter Greve, se §15.

§11 Ordning for papaffald

§11.1 Hvad er papaffald

Papaffald er rent og tørt genanvendeligt pap, eksempelvis:

- Papkasser og –rør.
- Bølgepap.

Pap, der har været i kontakt med fødevarer, skal afleveres som restaffald, f.eks. pizzabakker.

Kommunalbestyrelsen afgør, om en genstand er omfattet af ordningen for papaffald.

§11.2 Hvem gælder ordningen for

Ordningen gælder for alle borgere og grundejere i kommunen.

§11.3 Beskrivelse af ordningen

Ordningen er en indsamlingsordning.

§11.4 Beholdere

Det påhviler borgeren og grundejeren at benytte de af kommunalbestyrelsen anviste beholdere mv.

Fra områder med enfamiliehuse, rækkehuse, sommerhuse o.lign. indsamles affaldet i:

- 240 liters enkeltbeholdere, som efter anmodning leveres af KLAR Forsyning. Beholderløsningen er frivillig.
- Sorte 140 liters beholder, som tidligere har været benyttet til papir, kan benyttes til pap indtil beholderen er udtjent.
- Gennemsigtige plastsække.

- Bundtet.

Fra etageboliger o.lign. bebyggelser indsamles pap i større 1000 liters beholdere, normalt maksimalt 1 papbeholder pr. 25 boliger.

Beholdere, som bortkommer eller beskadiges af andre årsager end almindelig brug og slitage, herunder ved brand, hærværk eller misbrug, erstattes af grundejeren.

Hvorvidt et boligområde tilhører den ene eller den anden kategori, afgøres af kommunalbestyrelsen efter tilkørselsmuligheder og områdets øvrige beskaffenhed.

Efter konkret aftale mellem boligselskab, (grund)ejerforening, andelsboligforening el.lign. og KLAR Forsyning kan der desuden træffes aftale om andre beholdere end ovenstående (f.eks. større eller nedgravede beholdere). Boligselskab, (grund)ejerforening, andelsboligforening el.lign skal i så fald selv anskaffe og vedligeholde beholderne efter anvisning fra KLAR Forsyning. Kommunalbestyrelsen kan, hvor lokale forhold nødvendiggør dette, stille yderligere krav til beholdere eller til typen af beholder.

§11.5 Kapacitet for beholdere

Kommunalbestyrelsen afgør, om en beholder eller sæk er overfyldt.

Ved overfyldning af beholder og sække påhviler det grundejeren og borgeren at fordele affaldet i flere beholdere eller sække. Hvis borgeren eller grundejeren konstaterer overfyldning af eller pladsmangel i fælles beholdere, påhviler det disse at kontakte KLAR Forsyning med henblik på en løsning. Hvis der gentagne gange konstateres overfyldning af fælles beholdere, kan kommunalbestyrelsen - efter forudgående skriftligt varsel - opsætte yderligere eller større enheder, så overfyldning undgås.

§11.6 Anbringelse af beholdere

Se § 10.6 (ordning for papiraffald).

§11.7 Anvendelse og fyldning af beholdere

Beholdere må ikke fyldes mere end at låget kan lukkes tæt og affaldet ikke klemmes fast i beholderen.

Beholdere skal i det hele taget anvendes og fyldes på en måde, så beholderen let kan håndteres og tømmes for affald.

De klare plasticsække må ikke fyldes mere end 20 cm fra toppen og skal kunne løftes med indhold uden at gå itu.

Sække må ikke lukkes.

Forkert sorteret eller emballeret affald skal sorteres om/emballeres om og afleveres efter bestemmelserne i dette regulativ.

§11.8 Renholdelse af beholdere

Renholdelse af beholdere påhviler borgeren og grundejeren.

§11.9 Afhentning af papaffald

Se § 10.9 (Ordning for papiraffald).

§11.10 Øvrige ordninger

Papaffald kan desuden afleveres på MiljøCenter Greve, se §15.

§12 Ordning for glasemballageaffald

§12.1 Hvad er glasemballageaffald

Glasemballageaffald er emballageaffald af glas, der er omfattet af definitionen på emballageaffald i emballagebekendtgørelsen.

Glasemballageaffald er emballageaffald af glas, der er omfattet af definitionen på emballageaffald i emballagebekendtgørelsen. Eksempelvis:

- Flasker
- Rødbedeglas o.lign.

Glasemballager skal være tomme og rengjorte.

Kommunalbestyrelsen afgør, om en genstand er omfattet af ordningen for glasemballageaffald.

§12.2 Hvem gælder ordningen for

Ordningen gælder for alle borgere og grundejere i kommunen.

§12.3 Beskrivelse af ordningen

Ordningen er en indsamlingsordning.

§12.4 Beholdere

• Fra områder med enfamiliehuse, rækkehuse, sommerhuse, kolonihavehuse o.lign. indsamles glas i 240 liters to-kammer beholdere (fortovsindsamling). Der opstilles normalt én beholder pr. bolig.

• Fra etageboliger o.lign. bebyggelser indsamles affaldet i større fælles 800 – 3.000 liter beholdere, normalt maks. 1 glasbeholder pr. 50 boliger.

Hvorvidt et boligområde tilhører den ene eller den anden kategori, afgøres af kommunalbestyrelsen efter tilkørselsmuligheder og områdets øvrige beskaffenhed. Beholdere leveres af, tilhører og vedligeholdes af KLAR Forsyning.

Beholdere, som bortkommer eller beskadiges af andre årsager end almindelig brug og slitage, herunder ved brand, hærværk eller misbrug, erstattes af grundejeren.

Efter konkret aftale mellem KLAR Forsyning og boligselskab, (grund)ejnerforening, andelsboligforening el.lign. kan der desuden træffes aftale om andre eller flere fælles beholdere end ovenstående (f.eks. mindre eller nedgravede beholdere). Boligselskab, (grund)ejnerforening, andelsboligforening el.lign. skal i så fald selv anskaffe og vedligeholde beholdere efter anvisning fra kommunalbestyrelsen. Kommunalbestyrelsen kan, hvor lokale forhold nødvendiggør dette, stille yderligere krav til beholdere eller til typen af beholder.

§12.5 Kapacitet for beholdere

Se § 10.5 (ordning for papiraffald).

§12.6 Anbringelse af beholdere

Se §10.6 (ordning for papiraffald).

§12.7 Anvendelse og fyldning af beholdere

Se §10.7 (ordning for papiraffald).

§12.8 Renholdelse af beholdere

KLAR Forsyning renholder 800-3.000 liter beholdere opstillet på offentlige arealer. Renholdelse af øvrige beholdere påhviler borgeren og grundejeren.

§12.9 Afhentning af glasemballageaffald

Se §10.9 (ordning for papiraffald).

§12.10 Øvrige ordninger

Glaseballageaffald kan desuden afleveres i fælles beholdere opstillet ved indkøbscentre o.lign. samt på MiljøCenter Greve, se §15.

§13 Ordning for genanvendeligt metalemballageaffald

§13.1 Hvad er genanvendeligt metalemballageaffald

Metalemballageaffald er emballageaffald af metal, der er omfattet af definitionen på emballage i emballagebekendtgørelsen.

Eksempelvis:

- Dåser fra madvarer
- Øl- og sodavandsdåser

Metalemballager skal være tomme og rengjorte.

Kommunalbestyrelsen afgør, om en genstand er omfattet af ordningen for metalemballageaffald.

§13.2 Hvem gælder ordningen for

Ordningen gælder for alle borgere og grundejere i kommunen.

§13.3 Beskrivelse af ordningen

Ordningen er en indsamlingsordning.

§13.4 Beholdere

Fra områder med enfamiliehuse, rækkehuse, sommerhuse o.lign. indsamles affaldet i:

- Gennemsigtige plastsække, som borgeren/grundejeren selv køber (fortovsindsamling).

Fra etageboliger o.lign. bebyggelser indsamles affaldet i poser eller større fælles beholdere efter aftale med Klar Forsyning. Boligselskab, (grund) ejerforening, andelsboligforening el.lign. skal selv anskaffe og vedligeholde beholdere efter anvisning fra kommunalbestyrelsen.

Hvorvidt et boligområde tilhører den ene eller den anden kategori, afgøres af kommunalbestyrelsen efter tilkørselsmuligheder og områdets øvrige beskaffenhed. Efter konkret aftale mellem boligselskab, (grund) ejerforening, andelsboligforening el.lign. og KLAR Forsyning kan der desuden træffes aftale om andre beholdere el.lign. end ovenstående (f.eks. større eller nedgravede beholdere). Boligselskab, (grund) ejerforening, andelsboligforening el.lign. skal i så fald selv anskaffe og vedligeholde beholdere efter anvisning fra kommunalbestyrelsen. Kommunalbestyrelsen kan, hvor lokale forhold nødvendiggør dette, stille yderligere krav til beholdere eller til typen af beholder.

§13.5 Kapacitet for beholdere

Se § 11.5 (ordning for papaffald).

§13.6 Anbringelse af beholdere

Den gennemsigtige plastpose skal placeres udenfor skel ved kørevejen til ejendommen aftenen før afhentningsdagen. Affaldet skal placeres på et synligt og let tilgængeligt sted i bagkant af fortov eller rabat. Hvis der ikke er direkte vejadgang til den enkelte bolig, aftaler

KLAR Forsyning med boligselskab, (grund)ejnerforening, andelsboligforening el.lign. hvorledes indsamling fra boligerne i det pågældende område sker.

Ved afhentning af affald i fælles beholdere skal der træffes nærmere aftale med KLAR Forsyning om placeringen.

§13.7 Anvendelse og fyldning af beholdere

De klare plasticsække må ikke fyldes mere end 20 cm fra toppen og skal kunne løftes med indhold uden at gå itu.

Sække må ikke lukkes.

§13.8 Renholdelse af beholdere

Renholdelse af fælles beholdere påhviler borgeren og grundejeren.

§13.9 Afhentning af genanvendeligt metalemballageaffald

Se §10.9 (ordning for papiraffald).

§13.10 Øvrige ordninger

Metalemballageaffald kan desuden afleveres på MiljøCenter Greve, se §15.

§14 Ordning for genanvendeligt plastemballageaffald

§14.1 Hvad er genanvendeligt plastemballageaffald

Plastemballageaffald er emballageaffald af plast, der er omfattet af definitionen på emballage i emballagebekendtgørelsen.

Ved plast forstås alle former for genanvendelig plast, der naturligt forekommer i en husholdning.

Ved genanvendeligt plast forstås f.eks. rene plastposer, bobleplast, plastflasker og småt legetøj.

Plastemballager skal være rene og tomme.

Kommunalbestyrelsen afgør, om en genstand er omfattet af ordningen for plastemballageaffald.

§14.2 Hvem gælder ordningen for

Ordningen gælder for alle borgere og grundejere i kommunen.

§14.3 Beskrivelse af ordningen

Ordningen er en indsamlingsordning.

§14.4 Beholdere

Fra områder med enfamiliehuse, rækkehuse, sommerhuse o.lign. indsamles affaldet i:

- 240 liters enkeltbeholdere, som efter anmodning leveres af KLAR Forsyning. Beholderløsningen er frivillig.

- Gennemsigtige plastsække.

Fra etageboliger o.lign. bebyggelser indsamles affaldet i 600 - 5.000 liter fælles beholdere efter aftale med KLAR Forsyning.

Beholdere, som bortkommer eller beskadiges af andre årsager end almindelig brug og slitage, herunder ved brand, hærværk eller misbrug, erstattes af grundejeren.

Hvorvidt et boligområde tilhører den ene eller den anden kategori, afgøres af kommunalbestyrelsen efter tilkørselsmuligheder og områdets øvrige beskaffenhed.

Efter konkret aftale mellem boligselskab, (grund)ejersforening, andelsboligforening el.lign. og KLAR Forsyning kan der desuden træffes aftale om andre beholdere el.lign. end ovenstående (f.eks. større eller nedgravede beholdere). Boligselskab, (grund)ejersforening, andelsboligforening el.lign. skal i så fald selv anskaffe og vedligeholde beholdere efter anvisning fra kommunalbestyrelsen. Kommunalbestyrelsen kan, hvor lokale forhold nødvendiggør dette, stille yderligere krav til beholdere eller til typen af beholder.

§14.5 Kapacitet for beholdere

Se §11.5 (ordning for papaffald).

§14.6 Anbringelse af beholdere

Se §13.6 (Ordning for genanvendeligt metalemballageaffald).

§14.7 Anvendelse og fyldning af beholdere

Se §11.7 (ordning for papaffald).

§14.8 Renholdelse af beholdere

Renholdelse af beholdere påhviler borgeren og grundejeren.

§14.9 Afhentning af genanvendeligt plastemballageaffald

Se § 10.9 (Ordning for papiraffald).

§14.10 Øvrige ordninger

Plastemballageaffald kan desuden afleveres på MiljøCenter Greve, se §15.

§15 Ordning for genbrugspladsen(-erne)

Kommunalbestyrelsen har etableret adgang til MiljøCenter Greve til modtagelse af affald.

§15.1 Hvem gælder ordningen for

MiljøCenter Greve er forbeholdt borgere og grundejere i Greve Kommune samt virksomheder med affald, der i karakter svarer til det, husholdninger har adgang med.

§15.3 Sortering på genbrugspladsen(-erne)

På MiljøCenter Greve kan borgeren og grundejeren aflevere de affaldsfraktioner, som fremgår af den til enhver tid gældende vejledning til regulativet.

Af hensyn til ordningens funktionalitet, må der maksimalt afleveres:

- 2 tons affald om dagen pr. bolig.
- 10 plader asbest/eternit om dagen pr. bolig.

Desuden må der iht. reglerne om jordflytning maksimalt afleveres 1 kubikmeter ren jord pr. projekt.

Det er ikke tilladt at aflevere dagrenovation/let fordærveligt affald på MiljøCenter Greve. Affaldet skal sorteres efter affaldsfraktioner og placeres i de anviste containere/båse på MiljøCenter Greve. Anvisninger fra pladspersonalet skal følges. Ved emballering af affald, der afleveres på genbrugspladsen, skal der efter affaldsbekendtgørelsen anvendes klare plastsække. Dette for at indholdet tydeligt kan ses af personalet på genbrugspladsen.

Ordensreglementet for MiljøCenter Greve skal følges.
Affaldet kan desuden medbringes og afleveres uemballeret.

Ved emballering af affald, der afleveres på genbrugspladsen(-erne), skal der efter bekendtgørelse om affald anvendes klare plastsække. Dette for at indholdet tydeligt kan ses af personalet på genbrugspladsen(-erne).

Ordensreglementet for genbrugspladsen(-erne) skal følges.

§16 Ordning for PVC-affald

§16.1 Hvad er PVC-affald

PVC-affald er genanvendeligt og ikke-genanvendeligt PVC.

§16.2 Hvem gælder ordningen for

Ordningen gælder for alle borgere og grundejere i kommunen.

§16.3 Beskrivelse af ordningen

PVC skal udsorteres med henblik på behandling.

Ordningen er en indsamlingsordning.

Affaldet skal afleveres på MiljøCenter Greve, se §15.

§17 Ordning for imprægneret træ

§17.1 Hvad er imprægneret træ

Imprægneret træ er træ, som er behandlet med imprægneringsmidler.

§17.2 Hvem gælder ordningen for

Ordningen gælder for alle borgere og grundejere i kommunen.

§17.3 Beskrivelse af ordningen

Imprægneret træ skal udsorteres med henblik på behandling.

Imprægneret træ skal udsorteres med henblik på behandling.

Ordningen er en indsamlingsordning.

Affaldet skal afleveres på MiljøCenter Greve, se §15.

§18 Ordning for farligt affald

§18.1 Hvad er farligt affald

Farligt affald er affald, som er opført på og markeret som farligt affald i affaldsbekendtgørelsens bilag om listen over affald (EAK-koder), og som udviser egenskaber som angivet i affaldsbekendtgørelsens bilag om farligt affald. Som farligt affald anses endvidere affald, som udviser egenskaber, som er angivet i affaldsbekendtgørelsens bilag om farligt affald.

§18.2 Hvem gælder ordningen for

Ordningen gælder for alle borgere og grundejere i kommunen.

§18.3 Beskrivelse af ordningen

Ordningen er en indsamlingsordning.

Affaldet skal afleveres på MiljøCenter Greve, se §15. Kanyler og medicinaffald skal dog afleveres på apoteker i Greve Kommune.

Farligt affald på minigenbrugsstationer indsamles hver 3. måned, se §23.

Farligt affald skal håndteres miljømæssigt forsvarligt og må ikke hældes i kloakken. Farligt affald skal emballeres forsvarligt (helst i original emballage) og mærkes tydeligt med indholdet.

Farligt affald skal altid afleveres direkte til personalet.

§19 Ordning for affald af elektriske og elektroniske produkter (WEEE)

§19.1 Hvad er WEEE

WEEE er affald af elektrisk og elektronisk udstyr, og er defineret i elektronikaffaldsbekendtgørelsen. Vær opmærksom på ny elektronikaffaldsbekendtgørelse.

§19.2 Hvem gælder ordningen for

Ordningen gælder for alle borgere og grundejere i kommunen.

§19.3 Beskrivelse af ordningen

WEEE skal udsorteres med henblik på genanvendelse og afleveres til den kommunale ordning.

Kommunalbestyrelsen beskriver indholdet i ordningen. Vær opmærksom på ny elektronikaffaldsbekendtgørelse.

WEEE skal udsorteres med henblik på genanvendelse og afleveres til den kommunale ordning.

Ordningen er en indsamlingsordning.

§19.4 Beholdere

Det påhviler borgeren og grundejeren at anskaffe/modtage og benytte de af kommunalbestyrelsen anviste beholdere, mv.

- For områder med enfamiliehuse, rækkehuse, sommerhuse o.lign. indsamles affaldet uemballeret. Små ting afleveres i gennemsigtige sække, som borgeren og grundejeren selv skal indkøbe i dagligvarebutik el.lign. Køleskabe, fryserne mm. skal tømmes for indhold.

- Fra etageboliger o.lign. bebyggelser indsamles affaldet i større fælles beholdere efter aftale med KLAR Forsyning.

Beholdere leveres af, tilhører og vedligeholdes af KLAR Forsyning. Køleskabe, fryserne mm. afhentes løst og skal tømmes for indhold.

Hvorvidt et boligområde tilhører den ene eller den anden kategori, afgøres af kommunalbestyrelsen efter tilkørselsmuligheder og områdets øvrige beskaffenhed.

Kommunalbestyrelsen kan, hvor lokale forhold nødvendiggør dette, stille yderligere krav til beholdere eller til typen af beholder.

§19.5 Kapacitet for beholdere

Se §11.5 (ordning for papaffald).

§19.6 Anbringelse af beholdere

Se §10.6 (ordning for papiraffald).

§19.7 Anvendelse og fyldning af beholdere

Se §11.7 (ordning for papaffald).

§19.8 Renholdelse af beholdere

Renholdelse af beholder påhviler borgeren og grundejeren.

§19.9 Afhentning af WEEE

Se §10.9 (ordning for papiraffald).

§19.10 Øvrige ordninger

WEEE kan desuden afleveres på MiljøCenter Greve, se. §15.

Enhver kan aflevere WEEE til forhandlere, der markedsfører sådant udstyr, og som tilbyder at modtage affaldet.

§20 Ordning for bærbare batterier og akkumulatorer

§20.1 Hvad er bærbare batterier og akkumulatorer

Bærbare batterier og akkumulatorer er efter batteribekendtgørelsen defineret som ethvert batteri eller knapcellebatteri eller enhver batteripakke eller akkumulator, der er forseglet, kan være håndholdt, og ikke er et industribatteri eller en industriakkumulator eller et bilbatteri eller en bilakkumulator.

§20.2 Hvem gælder ordningen for

Ordningen gælder for alle borgere og grundejere i kommunen.

§20.3 Beskrivelse af ordningen

Ordningen er en indsamlingsordning.

§20.4 Beholdere

- Fra områder med enfamiliehuse, rækkehuse, sommerhuse o.lign. indsamles batterier i gennemsigtige plastposer på låget af den 240 liter papir- og glasbeholder. Borgeren og grundejeren skal selv indkøbe plastposerne i dagligvarebutik el.lign.
- Fra etageboliger o.lign. bebyggelser indsamles batterierne i større fælles beholdere. Beholdere leveres af, tilhører og vedligeholdes af KLAR Forsyning.

Hvorvidt et boligområde tilhører den ene eller den anden kategori, afgøres af kommunalbestyrelsen efter tilkørselsmuligheder og områdets øvrige beskaffenhed.

Efter konkret aftale mellem boligselskab, (grund) ejerforening, andelsboligforening el.lign. og KLAR Forsyning kan der desuden træffes aftale om andre beholdere el.lign. end ovenstående til indsamling af batterierne. Boligselskab, (grund) ejerforening, andelsboligforening el.lign. skal i så fald selv anskaffe og vedligeholde beholdere efter anvisning fra kommunalbestyrelsen.

Kommunalbestyrelsen kan, hvor lokale forhold nødvendiggør dette, stille yderligere krav til beholdere eller til typen af beholder.

§20.6 Anbringelse af beholdere

I fortovsindsamlingen skal posen med batterier placeres på låget af 240 liter papir- og glasbeholder.

§20.7 Anvendelse og fyldning af beholdere

Poser skal kunne medtages uden at batterierne falder ud.

§20.8 Renholdelse af beholdere

Renholdelse af beholdere varetages af KLAR Forsyning.

§20.9 Afhentning af bærbare batterier og akkumulatorer

Se §10.9 (ordning for papiraffald).

§20.10 Øvrige ordninger

Bærbare batterier kan desuden afleveres i batteribeholdere på glasbeholdere ved udvalgte indkøbscentre og butikker. Batterier og akkumulatorer kan desuden afleveres på MiljøCenter Greve, se. §15.

§21 Ordning for bygge- og anlægsaffald

§21.1 Hvad er bygge- og anlægsaffald

Bygge- og anlægsaffald er affald beskrevet ved EAK-kode 17 i affaldsbekendtgørelsens bilag om listen over affald (EAK-koder).

§21.2 Hvem gælder ordningen for

Ordningen gælder for alle borgere og grundejere i kommunen.

§21.3 Beskrivelse af ordningen

Ordningen er en indsamlingsordning.
Affaldet skal afleveres på MiljøCenter Greve, se §15.

§22 Ordning for rent træaffald

§22.1 Hvad er rent træaffald

Rent træaffald er træ, der ikke er imprægneret og er uden skum, plast, isolering og stof. Mindre emner af metal som søm, skruer og beslag accepteres, da dette fjernes under behandlingen.

§22.2 Hvem gælder ordningen for

Ordningen gælder for alle borgere og grundejere i kommunen.

§22.3 Beskrivelse af ordningen

Ordningen for rent træaffald er en indsamlingsordning.

§22.4 Beholdere

Fra områder med enfamiliehuse, rækkehuse, sommerhuse o.lign. indsamles affaldet i:

- Løst
- Bundtet

Fra etageboliger o.lign. bebyggelser indsamles affaldet i større fælles beholdere efter aftale med Klar Forsyning. Boligselskab, (grund) ejerforening, andelsboligforening el.lign. skal selv anskaffe og vedligeholde beholdere efter anvisning fra kommunalbestyrelsen.

Hvorvidt et boligområde tilhører den ene eller den anden kategori, afgøres af kommunalbestyrelsen efter tilkørselsmuligheder og områdets øvrige beskaffenhed. Efter konkret aftale mellem boligselskab, (grund) ejerforening, andelsboligforening el.lign. og KLAR Forsyning kan der desuden træffes aftale om andre beholdere el.lign. end ovenstående til indsamling af affaldet. Boligselskab, (grund) ejerforening, andelsboligforening el.lign. skal i så fald selv anskaffe og vedligeholde beholdere efter anvisning fra kommunalbestyrelsen.

Kommunalbestyrelsen kan, hvor lokale forhold nødvendiggør dette, stille yderligere krav til beholdere eller til typen af beholder.

§22.5 Øvrige ordninger

Rent træ kan desuden afleveres på MiljøCenter Greve, se. §15.

§23 Ordning for forbrændingseget og ikke-forbrændingseget storskrald, haveaffald og metalaffald

§23.1 Hvad er forbrændingseget og ikke-forbrændingseget storskrald, haveaffald og metalaffald

Storskrald er kasserede møbler, brugsgenstande mv., eksempelvis:

Forbrændingseget storskrald:

- Møbler
- Inventar, brugsgenstande, legetøj og sko
- Gulvtæpper

Ikke-forbrændingseget storskrald:

- Møbler, inventar og brugsgenstande af ikke-brændbare materialer
- Porcelæn, keramik, marmor og stentøj
- Spejle og glasplader fra inventar
- Møbler med metalrammer og fjedre

Haveaffald er organisk affald, som naturligt opstår ved havearbejde, eksempelvis:

- Blade, græs uden jord og nedfaldsfrugt
- Blomster, stueplanter og ukrudt
- Kviste og grene under 10 cm i diameter

Metalaffald er f.eks. gryder, værktøj og møbler af metal, som ikke er omfattet af §13 (ordning for genanvendeligt metalemballageaffald).

Forbrændingseget og ikke-forbrændingseget storskrald, haveaffald og metalaffald skal sorteres hver for sig og holdes adskilt.

Stort haveaffald som træstød, stammer og rødder samt grene over 10 cm i diameter er ikke omfattet af denne ordning, men kan afleveres på MiljøCenter Greve, se §15.

§23.2 Hvem gælder ordningen for

Ordningen gælder for alle borgere og grundejere i kommunen.

§23.3 Beskrivelse af ordningen

Ordningen er en indsamlingsordning.

Borgeren og grundejeren kan kompostere haveaffald på den matrikel, hvor husholdningen er beliggende, se affaldsbekendtgørelsens § 19. stk. 3. Tørt og ubehandlet træ kan lovligt benyttes som brænde i brændeovne, pejse o.lign. samt til ”hyggebål”.

Det er tilladt at afbrænde tørt og ubehandlet træ i Sankt Hans-bål. Retningslinierne på Greve Kommunes hjemmeside, www.greve.dk, samt brandmyndighedernes bestemmelser skal i så

fald følges, og grundejeren skal være indforstået med bålet. Kommunalbestyrelsen kan dog indføre forbud mod afbrænding af Sankt Hans-bål i tilfælde af tørke eller andet.

§23.4 Beholdere

Forbrændingseget og ikke-forbrændingseget storskrald:

- Fra områder med enfamiliehuse, rækkehuse, sommerhuse o.lign. indsamles affaldet uemballeret. Mindre ting skal dog afleveres i gennemsigtige sække, som borgeren og grundejeren selv skal indkøbe i dagligvarebutik el.lign. Gulvtæpper o.lign. skal bundtes i maks. 1 meter lange bundter. Større emner som skabe o.lign. skal skilles ad. (Fortovsindsamling).
- Fra etageboliger o.lign. bebyggelser indsamles affaldet i større fælles beholdere efter aftale med KLAR Forsyning. Boligselskab, (grund)ejnerforening, andelsboligforening el.lign. skal selv anskaffe og vedligeholde beholdere efter anvisning fra kommunalbestyrelsen.

Haveaffald:

- Fra områder med enfamiliehuse, rækkehuse, sommerhuse, kolonihavehuse o.lign. indsamles affaldet i komposterbare papirsække til haveaffald, grenbundter bundet med nedbrydeligt sejl garn (bundter må maks. være 1,5 meter i længden og 0,5 meter i diameter) eller i 240 liter 2-hjulet beholder. Beholdere skal overholde kravene i bilag 2. Borgeren og grundejeren anskaffer og vedligeholder selv beholdere, herunder papirsække og snor, efter anvisning fra kommunalbestyrelsen. (Fortovsindsamling).

Fra etageboliger o.lign. bebyggelser indsamles affaldet i større fælles beholdere efter aftale med KLAR Forsyning. Boligselskab, (grund)ejnerforening, andelsboligforening el.lign. skal selv anskaffe og vedligeholde beholdere efter anvisning fra kommunalbestyrelsen.

Metalaffald:

- Fra områder med enfamiliehuse, rækkehuse, sommerhuse o.lign. indsamles affaldet uemballeret. Små ting afleveres i gennemsigtige sække, som borgeren og grundejeren selv skal indkøbe i dagligvarebutik el.lign. Større emner skal skilles ad. Maskiner skal tømmes for olie og benzin/diesel. (Fortovsindsamling).
- Fra etageboliger o.lign. bebyggelser indsamles affaldet i større fælles beholdere efter aftale med KLAR Forsyning. Boligselskab, (grund)ejnerforening, andelsboligforening el.lign. skal selv anskaffe og vedligeholde beholdere efter anvisning fra kommunalbestyrelsen. Maskiner skal tømmes for olie og benzin/diesel.

Hvorvidt et boligområde tilhører den ene eller den anden kategori, afgøres af kommunalbestyrelsen efter tilkørselsmuligheder og områdets øvrige beskaffenhed.

Efter konkret aftale mellem boligselskab, (grund)ejnerforening, andelsboligforening el.lign. og KLAR Forsyning kan der desuden træffes aftale om andre beholdere el.lign. end ovenstående til indsamling af affaldet. Boligselskab, (grund)ejnerforening, andelsboligforening el.lign. skal

i så fald selv anskaffe og vedligeholde beholdere efter anvisning fra kommunalbestyrelsen.

Kommunalbestyrelsen kan, hvor lokale forhold nødvendiggør dette, stille yderligere krav til beholdere eller til typen af beholder.

§23.5 Afhentning af forbrændingseget og ikke-forbrændingseget storskrald, haveaffald og metalaffald

Der hentes storskrald 12 gange årligt. Haveaffald i fortovsindsamlingen afhentes dog kun 9 gange om året (fra marts til november, begge måneder inklusive).

§23.6 Øvrige ordninger

Forbrændingseget og ikke-forbrændingseget storskrald, haveaffald og metalaffald kan desuden afleveres på MiljøCenter Greve, se §15.

§24 Ordning for minigenbrugsstationer

§24.1 Hvad er minigenbrugsstationer

Minigenbrugsstationer er små genbrugsstationer i nærmiljøet i boligselskaber eller større samlede bebyggelser. Minigenbrugsstationen bemannes og styres af boligselskabet, (grund) ejerforeningen, andelsboligforeningen el.lign.

§24.2 Hvem gælder ordningen for

Ordningen gælder for alle borgere og grundejere i de boliger/på de adresser, der er tilknyttet den enkelte minigenbrugsstation. Boligområder med minigenbrugsstation er angivet i gebyr-

bladet.

§24.3 Beskrivelse af ordningen

Ordningen er en indsamlingsordning.

Boligselskaber og større samlede bebyggelser kan for egen regning etablere og bemande en minigenbrugsstation efter kommunens konkrete godkendelse. Boliger, som er omfattet af denne ordning, opnår nedsat gebyr til MiljøCenter Greve, se § 15.

Minigenbrugsstationer godkendes efter nedenstående principper:

1. Samtlige husholdningsaffaldsgebyrer for boligområdet opkræves ét sted (hos boligselskabet, (grund)ejnerforeningen, andelsboligforeningen el.lign.).
2. På minigenbrugsstationen skal der som minimum indsamles og sorteres i følgende affaldstyper: papaffald (se § 11.1-11.10), metalaffald (se § 23.1-22.10), metalemballageaffald (se § 13.1-13.10), forbrændingseget og ikke-forbrændingseget storskrald (se § 23.1-23.10), WEEE (se § 19.1-19.10), farligt affald (se § 18.1-18.3) samt rent træ (se § 22.1 - 22.5). Udgifter til beholdere, farligt affaldsskab, etablering og vedligehold af minigenbrugsstation, bemanning mv. afholdes af boligselskabet, (grund)ejnerforeningen, andelsboligforeningen o.lign. Udgifter til kørsel og behandling af affaldet betales via husholdningsaffaldsgebyret.
3. Der kan indsamles yderligere affaldstyper via minigenbrugsstationen. Opsamlingsmateriel, afhentning mv. aftales med KLAR Forsyning.
4. WEEE skal opbevares under halvtag, så det skærmes for nedbør.
5. Skabe og opbevaringsrum med farligt affald skal altid være forsvarligt aflåst og farligt affald skal altid modtages af den/de personer, der har ansvaret herfor. De ansvarlige personer har pligt til at sørge for, at indholdet i alle emballager er tydeligt afmærket. Farligt affald må ikke sammenhældes eller håndteres i øvrigt, med mindre de ansvarlige personer har en efter lovgivningen fornøden uddannelse til dette.
6. Det er tilladt at etablere direkte genbrug/klunsning på minigenbrugsstationen i et dertil indrettet område. Regler for klunsning skal overholde den til enhver tid gældende lovgivning for affaldshåndtering.
7. Alt affald (inkl. genanvendelige materialer) skal håndteres og afsættes/bortskaffes igennem KLAR Forsyning, med mindre der er givet konkret godkendelse til anden håndtering.
8. Der skal i bebyggelsen være personale/personer, der er ansvarlige for sortering af affald på minigenbrugsstationen. Minigenbrugsstationen skal være aflåst, når der ikke er personale til stede.

Ved minigenbrugsstation kan også forstås andre indsamlingssystemer end et afgrænset område med beholdere. Det kan eksempelvis være affaldssystemer, hvor boligselskabet,

(grund)ejnerforeningen, andelsboligforeningen el.lign. selv indsamler affald ved den enkelte bolig, lejlighedsvist opstillede beholdere eller affalds-øer med indsamling af forskellige affaldsfraktioner. Det primære krav for at opnå godkendelse er, at der i boligområdet er etableret et sammenhængende affaldssystem, der inkluderer alle de affaldsfraktioner, som kan forventes fra de tilknyttede boliger. Herunder skal boligerne i boligområdet have nem adgang til minigenbrugsstationen (herunder kort afstand og brugervenlige åbningstider), således at de tilknyttede boliger vil benytte MiljøCenter Greve i væsentligt mindre grad end de øvrige boliger i kommunen.

Det påhviler boligselskabet, (grund)ejnerforeningen, andelsboligforeningen el.lign. at informere de berørte borgere og grundejere om boligområdets affaldsordninger, herunder sortering. Det påhviler boligselskabet, (grund)ejnerforeningen, andelsboligforeningen el.lign. at påse, at minigenbrugsstationen til enhver tid overholder øvrig relevant lovgivning, herunder miljøkrav og krav til byggeri og beredskab.

§24.4 Øvrige ordninger

Borgerne i de tilknyttede boliger kan desuden aflevere affaldet på MiljøCenter Greve, se §15.

§25 Ordning for kanyler og medicinaffald (apotekerordning)

§25.1 Hvad er kanyler og medicinaffald (Apotekerordning)

Affald omfattet af Apotekerordningen er:

- Skærende og stikkende affald, herunder kanyler, skalpeller, pincetter osv.
- Medicinrester

§25.2 Hvem gælder ordningen for

Ordnningen gælder for alle borgere og grundejere i kommunen.

§25.3 Beskrivelse af ordningen

Indsamlingen af kanyler og medicinaffald er organiseret som bringeordning. Medicinaffald skal afleveres på et apoteket i Greve Kommune.

§25.4 Beholdere

Skærende og stikkende affald, som f.eks. kanyler, skalpeller og pincetter skal opsamles i egnede og brudsikre beholdere.

Bilag 1: Krav til beholdere

Bilag 1

Krav til beholdere

Generelt gælder det, at arbejdet med tømning af beholdere og containere, altid skal kunne foregå let og være sikkerheds- og sundhedsmæssigt fuldt forsvarligt.

Krav til 240 liter beholder til haveaffald

1. Beholderen skal være på 240 liter og opfylde dansk standard DS/EN 840-1. Hvis man tidligere har anskaffet en grøn 140 liter beholder til dagrenovation, som ligeledes opfylder DS/EN 840-1, kan denne bruges, indtil den er udtjent.
2. Farven på beholderen skal være grøn.

Affaldsbeholderen behøver ikke at være monteret med ergonomiske håndtag.

Krav til affaldsbeholdere på 4 hjul (400-800 liter beholdere)

1. Beholderens hjul skal være mindst 200 mm i diameter.
2. 2 af hjulene, som skal være placeret i den samme ende af beholderen, skal være monteret med retningsspærre og bremse.

Øvrige beholdere

Beholdere anskaffes efter konkret aftale med KLAR Forsyning.

Bilag 2: Krav til adgangsveje og køreveje

Bilag 2

Krav til adgangsveje og køreveje

Krav til adgangsveje

Af hensyn til ordningens funktionalitet skal følgende krav til adgangsveje og beholdere være opfyldt:

- Adgangsvejen skal være godt belyst, og der skal overalt være mindst 2,1 meters fri højde.
- Beholdere skal stå på et fast og plant underlag (fliser, asfalt el.lign.) og skal være sikret mod skadedyr.
- Adgangsvejen skal være mindst 1 meter bred og have en fast og jævn belægning
- Adgangsvejen skal så vidt muligt være vandret, eller højst have en hældning på 10 cm pr. meter.
- Adgangsvejen skal være fri for trin og trapper.
- Hvis det er nødvendigt med trin/trapper på adgangsvejen, skal der etableres dobbeltrapper til at køre på. Mellem de to køreramper skal etableres trin, som er mindst 0,40 meter brede, mindst 0,40 meter dybe og højst 0,10 meter høje. Dobbelttrapperne skal passe til det kørende materiel, så det ikke afsporer, og have en hældning på højst 10 cm pr. meter. Hældningen skal for hver femte meter være udformet med en vandret repos, der er så lang og bred, at der er plads til materiel og person.
- En enkelt dør eller låge kan accepteres, hvis den er nem at åbne og lukke og kan fastholdes i åben stilling.
- Inden kl. 7 på afhentningsdagen skal adgangsvejen være ryddet og gruset/saltet for sne og is.
- Hunde skal holdes inde på tømningdagen indtil tømning er sket.
- Køre- og adgangsveje skal i det hele taget være fri for forhindringer som biler, cykler mm.
- Beholdere må ikke placeres i kælderhalse eller lignende.

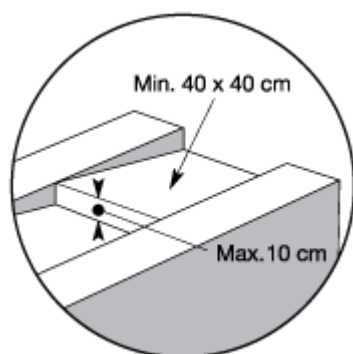

Krav til køreveje

Køreveje skal af hensyn til ordningens funktionalitet være af en sådan beskaffenhed, at der under kørsel ikke kan ske skade på renovationsbilerne. Ved afsides beliggende ejendomme skal kørevejen give mulighed for at renovationsbilen kan vende og kørevejen skal have den nødvendige bredde og bæreevne til kørsel med renovationsbil.

Information til kommuner om kontaktperson:

Navn: Bettina Osmark

E-mail: teknik@greve.dk

Tlf. nr.: 43979322

Regulativet er vedtaget d. 06-06-2019 og er trådt i kraft d. 01-05-2020